

SYSTÈME PRÉCHARGÉ

PST250is, PST450is

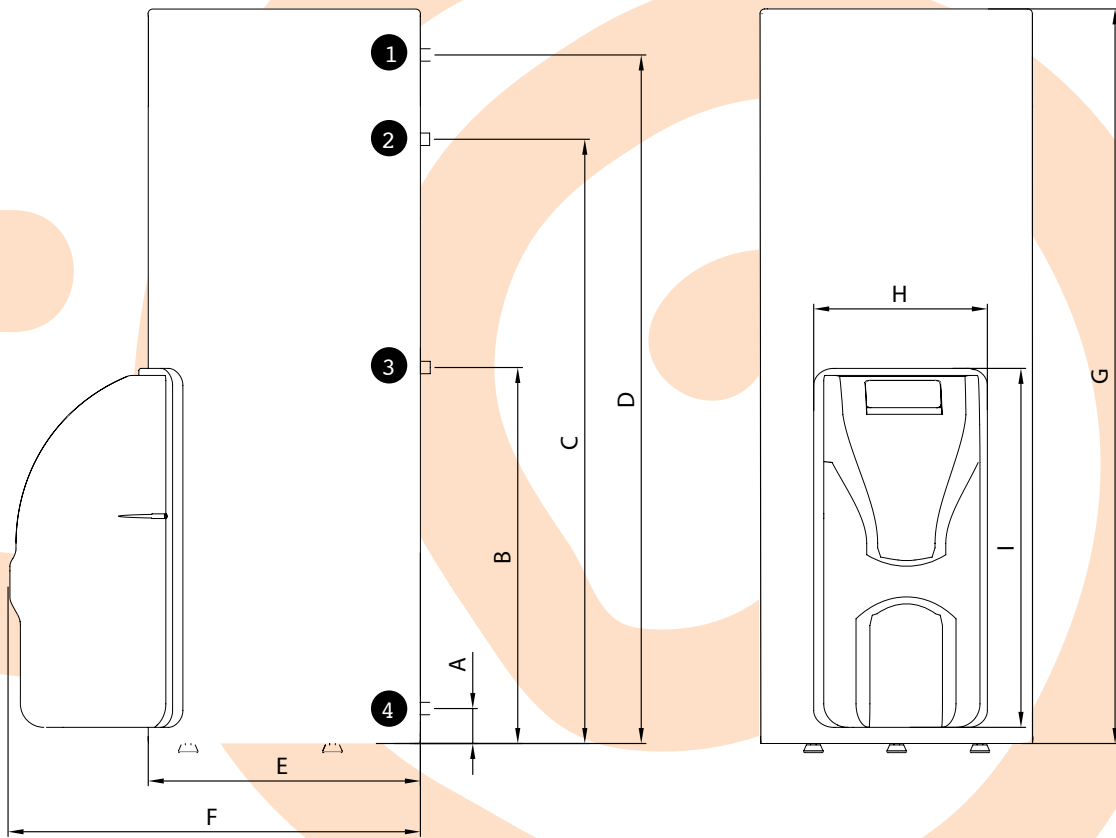

Les dimensions peuvent faire l'objet de modifications sans préavis.

- 1 – Sortie d'eau chaude
- 2 – Valve PT
- 3 – Recirculation
- 4 – Entrée d'eau froide

Modèle	A	B	C	D	E	F	G	H	I
	mm.								
PST 250is	74	815	1326	1454	580	880	1530	370	765
PST 450is	77	757	1769	1912	650	950	1950	370	765



PST 250is - PST 450is

Thermoaccumulateur

Poids à vide	62 - 110	Kg
Volume	250 - 430	litres
Type de protection interne	Inox	
Protection cathodique	Anode de magnésium	
Connexions hydrauliques (Froid Chaud Valve PT Recirculation)	3/4" - 1" Mâle 3/4" - 1" Mâle 1/2" Femelle 3/4" Mâle	Pol.
Pression maximum	6	bar
Pression de test	10	bar
Température maximale de l'eau	70	°C
Température de l'eau	52	°C

Panneau solaire thermodynamique x2 (2 panneau)

Matériau	Aluminium anodisé Solokote	
Dimensions (L x H x e)	2000x800x20	mm.
Pression max. de travail	12	bar
Pression de test	15	bar
Temp. max. d'exposition	120	°C
Temp. min. de fonct.	-5	°C
Temp. min. d'exposition	-40	°C

Bloc thermodynamique

Puissance absorbée (moy/max)	595 / 890	W
Puissance thermique (moy/max)	2800 / 4550	W
Puissance d'appui électrique	1500 - 2500	W
Type compresseur	Rotatif	-

Connexions frigorifiques

Fluide frigorigène / Qt.*	R134a	-
Matériau de la tuyauterie	Cuivre	-
Ligne liquide	3/8"	pol.
Ligne aspiration	1/2"	pol.

Plaque électronique

Alimentation	230 monophasé / 50	V / Hz.
--------------	--------------------	---------